

# Как получить грант участнику кластера – участнику проекта «Московский постамат»

Инструкция

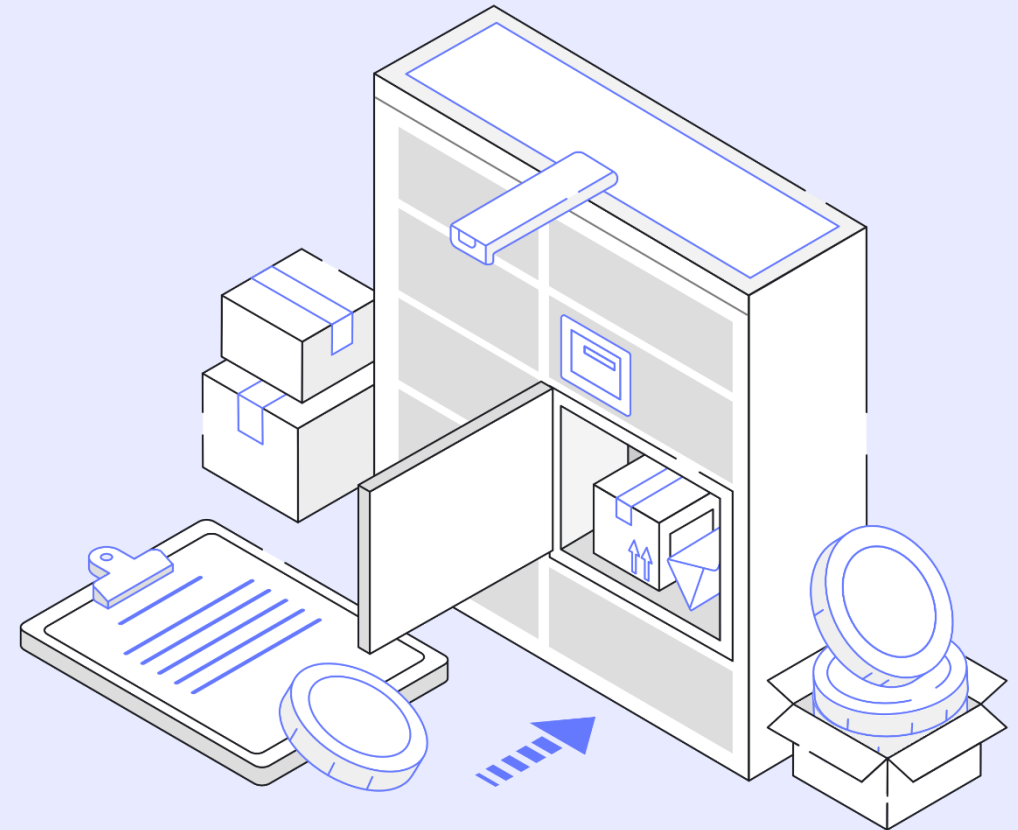

21 мая 2024 года Правительство Москвы [утвердило](#) Порядок предоставления финансовой поддержки участникам инновационного кластера на территории города Москвы в целях расширения возможности использования технологических решений по автоматическому приему, хранению и выдаче отправлений на территории города Москвы (далее - Порядок)

## Кто может претендовать на грант?

1

Участник инновационного кластера на территории города Москвы – участник проекта «Московский постамат» (далее участник кластера, проект МП соответственно)

2

Участник кластера, относящийся к категориям субъектов малого или среднего предпринимательства

3

Участник кластера, зарегистрированный в качестве юридического лица не менее 12 месяцев со дня подачи заявки

4

Участник кластера и проекта МП, разместивший подключенный к сети «Московский постамат» постамат на территории города Москвы с использованием общего имущества многоквартирного дома или на земельном участке, принадлежащем собственникам помещений многоквартирного дома

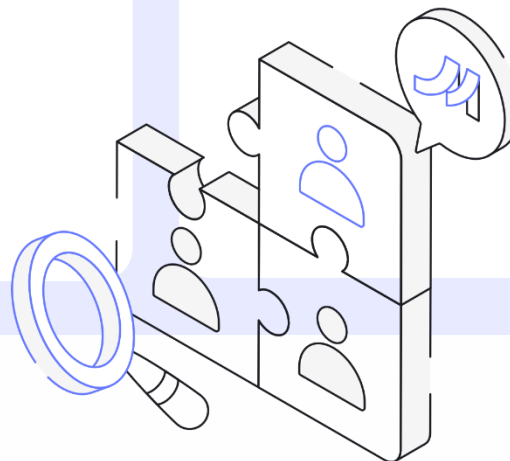

## Сумма гранта\*

85 000 ₽\*\*

\*Общий размер гранта определяется исходя из количества постаматов, указанных в заявке

\*\*Размер финансовой поддержки в отношении одного постамата составляет 50 процентов от фактически произведенных и документально подтвержденных затрат участника кластера на оплату стоимости постамата без учета налога на добавленную стоимость, но не более 85 тыс. рублей.

**Заявку можно подать в отношении одного или нескольких постаматов!**  
Также допустима подача нескольких заявок в отношении разных постаматов

## Когда можно подать заявку?

С **05.08.2024** по **20.12.2024** года

## Куда?

Заявки принимаются в электронном виде через платформу [i.moscow](https://i.moscow)

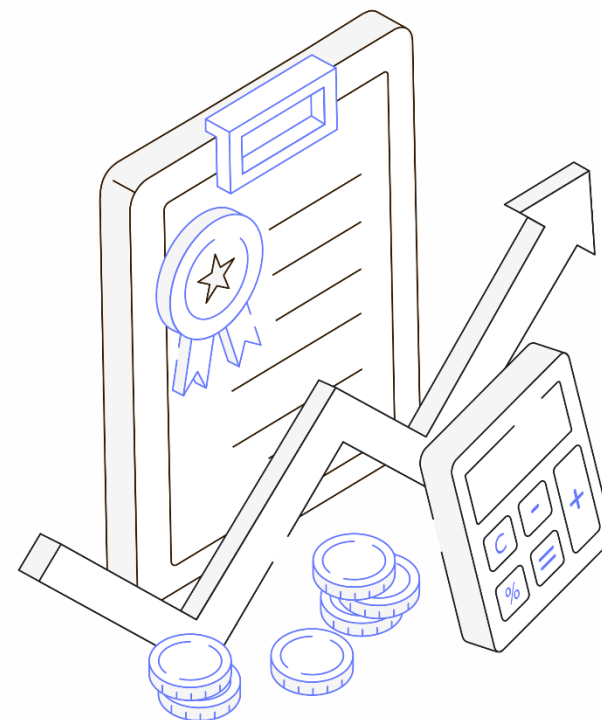

# Требования к получателям финансовой поддержки

Финансовая поддержка предоставляется участникам Московского инновационного кластера – участникам проекта «Московский постамат», подходящим под условия, указанные в пунктах 1.1 – 1.4.3 Порядка:

- 1 Участник проекта «Московский постамат»
- 2 Участник Московского инновационного кластера
- 3 Относиться к субъектам МСП
- 4 Продолжительность регистрации претендента в качестве ЮЛ или ИП составляет **не менее 12 месяцев до дня подачи заявки\***
- 5 Среднемесячный размер заработной платы работников участника кластера за год, предшествующий году подачи заявки, составляет **не менее размера среднемесячной заработной платы по городу Москве\***
- 6 Численность работников участника кластера из числа ЮЛ на конец квартала, предшествующего кварталу подачи заявки составляет **не менее 5 человек\***
- 7 Отсутствие факта снижения **более чем на 20% численности работников** участников кластера из числа ЮЛ\*
- 8 Участник кластера **не получает средства из бюджетов бюджетной системы РФ** на цели, установленные настоящим Порядком, за один и тот же постамат
- 9 Участник кластера из числа ЮЛ **не находится в процессе реорганизации**, а участник кластера из числа ИП **не прекратил деятельность** в качестве ИП
- 10 Наличие договора купли-продажи постамата с приложением документов, подтверждающих **право собственности участника кластера на постамат** и оплату стоимости постамата, размещенного в местах общего пользования и прилегающих к ним территориях
- 11 Наличие действующего договора, подтверждающего право размещения постамата в местах общего пользования или на прилегающих к ним территориях **на основании решений, принятых на ОСС в многоквартирном доме**
- 12 Отсутствие у участника кластера поданной заявки **в отношении одного и того же постамата**
- 13 Участник кластера из числа ЮЛ **не является иностранным ЮЛ**
- 14 Отсутствие в **реестре дисквалифицированных лиц** сведений о ЮЛ и ИП
- 15 Отсутствие у участника кластера на едином налоговом счете **задолженности по уплате налогов, сборов и страховых взносов** в бюджеты бюджетной системы РФ

\* Требования 4), 5), 6), 7) **не распространяются** на участников кластера, **включенных в Реестр стартапов и высокотехнологичных компаний** в соответствии с постановлением Правительства Москвы от 25.04.19 № 435-ПП «О мерах, направленных на функционирование инновационного кластера на территории г. Москвы»

# Перечень документов, необходимых для подачи заявки

Заявка (интерактивная) на предоставление субсидии, **содержащая в том числе следующие сведения:**



**Договор купли-продажи постамата** с приложением документов, подтверждающих право собственности участника кластера на постамаат и оплату стоимости постамата, размещенного в местах общего пользования и прилегающих к ним территориях



**Договор**, подтверждающий **право размещения постамата** в местах общего пользования или на прилегающих к ним территориях на основании решений, принятых общими собраниями собственников помещений в многоквартирном доме



Справка о наличии на дату формирования справки положительного, отрицательного или нулевого сальдо единого налогового счета налогоплательщика, плательщика сбора, плательщика страховых взносов или налогового агента, полученная не ранее чем за 30 календарных дней до дня подачи заявки

## Для претендентов, которые не включены в Реестр стартапов и высокотехнологичных компаний:

Документы, подтверждающие уплату налогов и сборов в бюджет города Москвы за год, предшествующий году подачи заявки, с квитанцией от налогового органа о приеме отчетности:

- Декларация по налогу на прибыль и (или) декларация по УСН (если применяется)
- Декларация по налогу на имущество со среднегодовой стоимостью и (или) уведомление по налогу на имущество по кадастровой стоимости (при наличии обязательств)
- Уведомление по налогу на транспорт (при наличии обязательств)
- Уведомление по налогу на землю (при наличии обязательств)
- Уведомление по форме ТС-1 и справка в произвольной форме о расчете и размере уплаченного торгового сбора (при наличии обязательств)

## Для претендентов, которые не включены в Реестр стартапов и высокотехнологичных компаний:

- Сведения о начисленных страховых взносах на обязательное социальное страхование от несчастных случаев на производстве и профессиональных заболеваний (ЕФС-1 Раздел 2) за год, предшествующий году подачи заявки
- ЕФС-1 Раздел 2 за последний расчетный (отчетный) период, предшествующий дню подачи заявки (в случае если период не является предшествующим годом)
- ЕФС-1 Раздел 2 за расчетный (отчетный) период года, предшествующего году подачи заявки аналогичный последнему расчетному (отчетному) периоду предшествующего дню подачи заявки, если в указанный период предшествующего года Претендентом осуществлялась деятельность (если последний расчетный (отчетный) период не является предшествующим годом)
- ЕФС-1 Раздел 2 за первый расчетный (отчетный) период года, предшествующего году подачи заявки, в случае если за расчетный (отчетный) период года, предшествующего году подачи заявки аналогичный последнему расчетному (отчетному) периоду предшествующего дню подачи заявки Претендентом деятельность не осуществлялась или последний расчетный (отчетный) период является годом, предшествующим году подачи заявки.

## Нормативные правовые акты

1

### [Постановление Правительства Москвы от 10.06.2022 г. № 1058-ПП](#)

«О реализации в городе Москве проекта «Московский постамат» и внесении изменений в постановление Правительства Москвы от 3 февраля 2011 г. № 26-ПП»

2

### [Постановление Правительства Москвы от 21.05.2024 г. № 1031-ПП](#)

«О финансовой поддержке участников инновационного кластера на территории города Москвы в целях расширения возможности использования технологических решений по автоматическому приему, хранению и выдаче отправлений на территории города Москвы»

3

### [Приказ Агентства инноваций Москвы от 02.08.2024 г. № АИМ-01-03-115/24](#)

«О проведении отбора в 2024 году участников кластера на территории города Москвы, претендующих на предоставление финансовой поддержки в целях расширения возможности использования технологических решений по автоматическому приему, хранению и выдаче отправлений на территории города Москвы»

# Остались вопросы?

postamat@develop.mos.ru  
+7 499 225-92-52

Мы работаем:  
пн-пт — 9:00-18:00

Подробнее о мере поддержки  
на сайте [i.moscow](https://i.moscow)