



ИНСТРУКЦИЯ

ГРАНТЫ ЮРИДИЧЕСКИМ ЛИЦАМ И ИНДИВИДУАЛЬНЫМ ПРЕДПРИНИМАТЕЛЯМ, ОСУЩЕСТВИВШИМ ОФОРМЛЕНИЕ НЕЖИЛЫХ ОБЪЕКТОВ В ГОРОДЕ МОСКВЕ

Эта инструкция поможет вам понять, как получить грант. Вы узнаете о требованиях к претендентам, условиях и размере поддержки, а также о том, какие документы необходимо предоставить и куда их подать

Для кого?

На поддержку могут претендовать юридические лица (за исключением государственных (муниципальных) казенных учреждений) и индивидуальные предприниматели, осуществившие оформление нежилых объектов в городе Москве

Грант предоставляется первым 100 претендентам, подавшим заявки, и соответствующим всем требованиям

Размер гранта

✓ не более **2** млн рублей

✓ не более **50 %**

от суммы уплаченных претендентом налогов и сборов в бюджет города Москвы (без учета НДС) за 2023 год

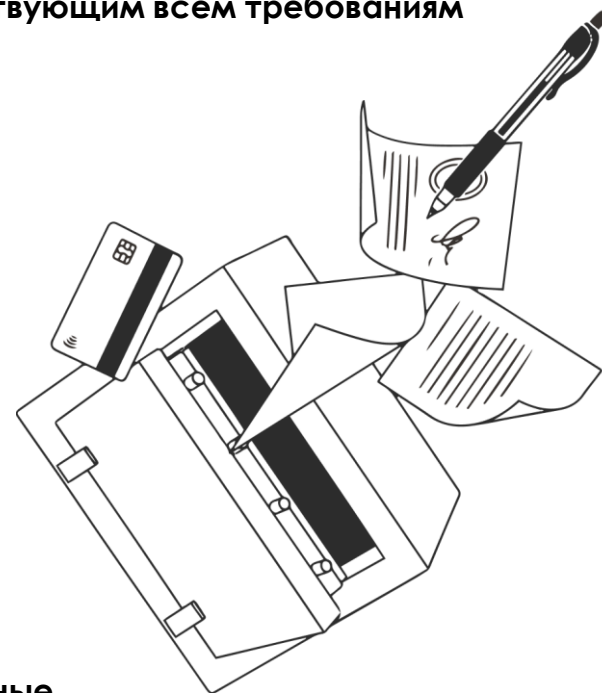

Какие затраты можно компенсировать

Компенсации подлежат фактически понесенные и документально подтвержденные затраты на оформление объекта за период не ранее 1 января 2024 года и до дня подачи заявки (включительно) по следующим направлениям:

- ✓ Услуги по разработке проекта оформления объекта
- ✓ Работы по доставке, установке и монтажу оформления
- ✓ Приобретение прав на использование (прав доступа) программного обеспечения, оборудования и материалов, использованных при оформлении объекта

ТРЕБОВАНИЯ К ПОЛУЧАТЕЛЯМ

Кто может принять участие

Грант предоставляется юридическим лицам (за исключением государственных (муниципальных) казенных учреждений) и индивидуальным предпринимателям, соответствующим следующим требованиям:

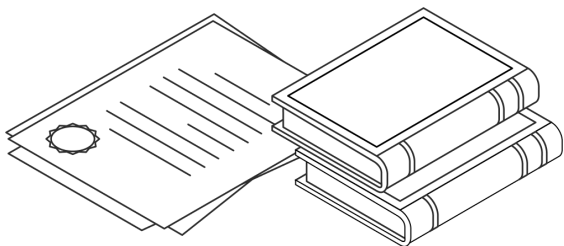

- ✓ Постановка претендента на учет в качестве налогоплательщика на территории города Москвы
- ✓ Продолжительность регистрации в качестве юридического лица или индивидуального предпринимателя не менее 12 календарных месяцев
- ✓ Отсутствие нарушений обязательств по договорам о предоставлении средств из бюджета города Москвы, в течение последних трех календарных лет



- ✓ Наличие права собственности или права пользования в отношении объекта, указанного в заявке
- ✓ Отсутствие проведения процедуры реорганизации (за исключением реорганизации в форме присоединения к претенденту другого юридического лица), ликвидации, прекращения деятельности в качестве индивидуального предпринимателя, процедур банкротства, приостановления деятельности в порядке, предусмотренном законодательством Российской Федерации

Кто может принять участие

- ✓ Претендент не является иностранным юридическим лицом, а также российским юридическим лицом, в уставном капитале которого доля юридических лиц, местом регистрации которых является офшор превышает 25%
- ✓ На первое число месяца, предшествующего месяцу, в котором планируется заключение договора о предоставлении гранта, претендент не получает средства из бюджета города Москвы в соответствии с иными нормативными правовыми актами на те же цели, на которые предоставляется грант
- ✓ Отсутствие на едином налоговом счете задолженности по уплате налогов в размере, превышающем 30 тыс. рублей
- ✓ Отсутствие в отношении претендента сведений о наличии статуса иностранного агента
- ✓ Отсутствие сведений о претенденте в перечне организаций и физических лиц, причастных к экстремистской деятельности или терроризму, в отношении которых имеются сведения об их причастности к распространению оружия массового уничтожения
- ✓ Отсутствие в реестре дисквалифицированных лиц сведений о дисквалифицированных руководителе, членах коллегиального исполнительного органа, лице, исполняющем функции единоличного исполнительного органа, главном бухгалтере претендента, являющегося юридическим лицом, о претенденте из числа индивидуальных предпринимателей
- ✓ Среднемесячный размер заработной платы работников претендента за год, предшествующий году подачи заявки, составляет не менее размера среднемесячной заработной платы по городу Москве, определяемого в порядке, установленном Департаментом предпринимательства и инновационного развития города Москвы совместно с Департаментом экономической политики и развития города Москвы в целях предоставления грантов
- ✓ Отсутствие на день подачи заявки сведений о претенденте в реестре недобросовестных поставщиков (подрядчиков, исполнителей)
- ✓ Отсутствие заявки, поданной в соответствии с порядком предоставления грантов из бюджета города Москвы в целях поощрения юридических лиц и индивидуальных предпринимателей, осуществивших оформление нежилых объектов в городе Москве, которая находится на рассмотрении или по которой принято решение о предоставлении гранта и его размере, либо заявки, поданной в отношении одного и того же объекта другим претендентом, по которой принято решение о предоставлении гранта и его размере.

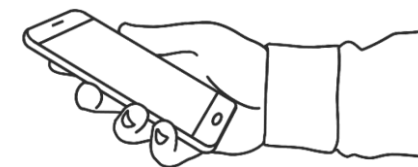

Критерии, которым должны соответствовать нежилые объекты для получения грантов

(в соответствии с приказом Департамента предпринимательства и инновационного развития города Москвы от 07.06.2024 № П-18-12-197/24 (далее – приказ))

- ✓ Нежилые объекты, в которых непосредственно расположено предприятие торговли, общественного питания, бытовых услуг или гостиниц
- ✓ Расположение в городе Москве нежилых объектов на первых этажах многоквартирных домов, нежилых зданий, строений, сооружений (при отсутствии возможности выделения в них первых этажей – зданий, строения, сооружения в целом), а также в объектах, не являющихся объектами капитального строительства
- ✓ Элементы нежилых объектов, оформленные для целей предоставления гранта, непосредственно выходят минимум на один из элементов улично-дорожной сети (улица, проспект, переулок, проезд, площадь, бульвар, тупик, съезд, шоссе, аллея)
- ✓ Доступность осуществления визуального осмотра оформления нежилого объекта без применения вспомогательных средств

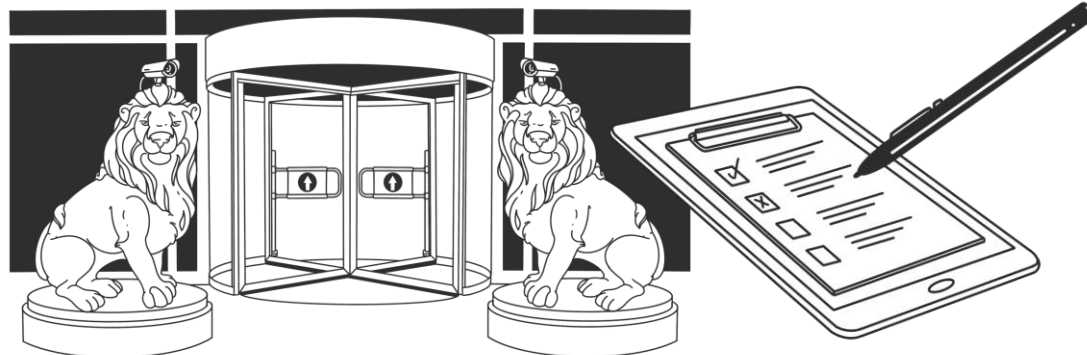

ТРЕБОВАНИЯ К ОФОРМЛЕНИЮ НЕЖИЛЫХ ОБЪЕКТОВ

(в соответствии с приказом)

Общие требования к оформлению нежилых объектов

Комплексность оформления – оформление претендентом не менее чем двух из нижеуказанных разных элементов нежилого объекта (для претендентов, у нежилого объекта которых только один элемент выходит на улично-дорожную сеть, - не менее одного), выходящих минимум на один из элементов улично-дорожной сети (улица, проспект, переулок, проезд, площадь, бульвар, тупик, съезд, шоссе, аллея):

- ✓ фасад
- ✓ витрина
- ✓ окно
- ✓ входная группа

Обращаем внимание!

Размещение элементов оформления должно быть безопасным, не создающим угрозу для жизни и здоровья граждан

Важно!

При оформлении не допускается:

- ✓ Использование элементов оформления, содержащих призывы к совершению противоправных действий, к насилию и жестокости, бранные слова, непристойные и оскорбительные образы, демонстрирующих процессы курения и потребления алкогольной продукции, а также нарушающих морально-этические нормы и иным образом способных негативно воздействовать на граждан
- ✓ Использование при оформлении объектов плакатов, наклеек, вымпелов и иных элементов, изготовленных из бумаги, картона, баннерной ткани
- ✓ Использование элементов оформления, создающих препятствия для движения (прохода, проезда) граждан, в том числе с ограниченными возможностями здоровья, или транспорта

ТРЕБОВАНИЯ К ОФОРМЛЕНИЮ НЕЖИЛЫХ ОБЪЕКТОВ

(в соответствии с приказом)

Обязательные требования к оформлению нежилых объектов

1. Сезонное или тематическое оформление:

- ✓ сезонное (соответствие текущему сезону, включая использование традиционных для сезона колористических решений в оформлении)
- ✓ тематическое (соответствие специфике деятельности организации (индивидуального предпринимателя), тематическому событию (значимому городскому мероприятию, праздничным, памятным дням, торжественным и иным мероприятиям), патриотической, национальной, региональной тематике)

2. Гармоничное сочетание элементов оформления с архитектурной и ландшафтной средой города, в том числе с учетом исторического и культурного контекста конкретного района города или местности, сочетания с цветами и общим стилем окружающей среды.

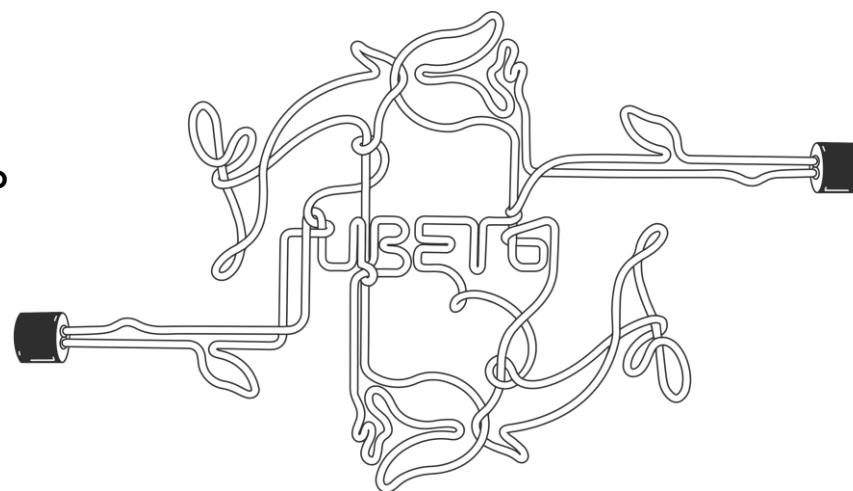

ТРЕБОВАНИЯ К ОФОРМЛЕНИЮ НЕЖИЛЫХ ОБЪЕКТОВ

(в соответствии с приказом)

Дополнительные требования к оформлению нежилых объектов

1. Применение подсветки не менее одного из элементов оформления в темное время суток (демонстрация рабочего состояния подсветки осуществляется в том числе в светлое время суток).
2. Использование при оформлении нежилого объекта приемов озеленения с использованием цветочных композиций, растений, деревьев, кустарников и других зеленых насаждений.
3. Использование одного или нескольких нижеперечисленных элементов оформления нежилого объекта:
 - ✓ настенная композиция
 - ✓ светодиодная композиция
 - ✓ объемно-пространственные композиции, в том числе динамичные комбинации в виде фигур
 - ✓ подвесные украшения
 - ✓ оформление с использованием медиа-технологий

Обращаем внимание!

Оформление нежилого объекта должно соответствовать общим требованиям к оформлению нежилого объекта, обязательным требованиям к оформлению нежилых объектов, а также не менее чем одному из дополнительных требований к оформлению нежилых объектов

КАК ПОДАТЬ ЗАЯВКУ?

1. Подготовьте комплект документов.
2. Войдите в личный кабинет или зарегистрируйтесь на портале i.moscow.
3. Загрузите документы через личный кабинет и сформируйте заявку.
4. Подпишите заявку УКЭП.

Порядок представления и рассмотрения заявок

- ✓ Рассмотрение заявки и осуществление выездного мероприятия в целях подтверждения соответствия нежилого объекта происходит в срок не позднее 10 рабочих дней со дня, следующего за днем регистрации заявки
- ✓ Грант предоставляется на основании Перечня претендентов в отношении первых 100 претендентов, подавших заявки, по которым принято решение о предоставлении гранта и его размере, оформляемое правовым актом Департамента предпринимательства и инновационного развития города Москвы



Обращаем внимание!

Претендент в рамках одного отбора представляет не более одной заявки в отношении одного объекта

ПЕРЕЧЕНЬ ДОКУМЕНТОВ, НЕОБХОДИМЫХ ДЛЯ ПОЛУЧЕНИЯ ГРАНТА

(в соответствии с приложением 4 к [приказу](#))

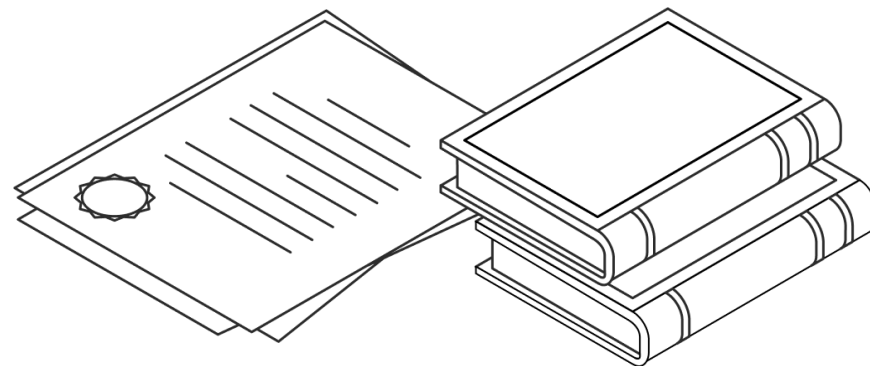

1. Заявка по форме приложения 2 к [приказу](#).

2. Копии учредительных документов в действующей редакции

(предоставляются до момента реализации соответствующего функционала по предоставлению копий содержащихся в едином государственном реестре юридических лиц учредительного документа юридического лица и внесенных в него изменений на сайте ФНС в соответствии с Федеральным законом от 24 июля 2023 г. № 353-ФЗ «О внесении изменения в статью 7 Федерального закона «О государственной регистрации юридических лиц и индивидуальных предпринимателей») - для претендентов из числа юридических лиц.

3. Согласие органа государственной власти, органа местного самоуправления, осуществляющего функции и полномочия учредителя государственных (муниципальных) бюджетных и автономных учреждений, являющихся владельцами специальных счетов, на участие таких учреждений в отборе на предоставление гранта

- для претендентов из числа государственных (муниципальных) автономных и бюджетных учреждений.

4. Копия документа, подтверждающего назначение на должность руководителя претендента из числа юридических лиц, и (или) документа, подтверждающего полномочия лица на осуществление действий от имени претендента.

5. Копии документов, подтверждающих наличие права собственности или права пользования претендента в отношении нежилого объекта, указанного в заявке, а также документов, подтверждающих соответствие нежилого объекта, указанного в заявке, критериям, установленным Департаментом предпринимательства и инновационного развития города Москвы:

- ✓ В случае наличия права собственности на нежилой объект, указанный в составе заявки, необходимо предоставить выписку из Единого государственного реестра недвижимости (далее – ЕГРН) на нежилой объект (выписка из ЕГРН)
- ✓ В случае если право пользования нежилым объектом осуществляется в соответствии с договором аренды/субаренды нежилого объекта (далее – аренды) либо иным договором, указанным в составе заявки, необходимо предоставить копию действующего договора аренды, включая все приложения и дополнительные соглашения к договору аренды (являющиеся неотъемлемой частью договора согласно условиям договора/дополнительного соглашения)
- ✓ В случае, если договор аренды/дополнительное соглашение к договору аренды (согласно законодательству и/или условиям договора/дополнительных соглашений) либо иной договор подлежит государственной регистрации, в составе заявки необходимо предоставить документы, подтверждающие факт государственной регистрации в ЕГРН данного договора/дополнительного соглашения (выписка из ЕГРН)

6. Копии договоров и иных документов, подтверждающие фактически понесенные и документально подтвержденные затраты претендента на оформление нежилого объекта за период не ранее 1 января календарного года, в котором подана заявка, до дня подачи заявки.

7. Претендентом, подавшим заявку по направлению затрат на услуги по разработке проекта оформления, предоставляются копии следующих документов:

- ✓ Договоры оказания услуг, выполнения работ или подряда и др., включая все приложения и дополнительные соглашения (являющиеся неотъемлемой частью договора), при наличии
- ✓ Выставленные продавцом (исполнителем) счета (инвойсы) за оказанные услуги, выполненные работы, при наличии
- ✓ Передаточные документы (акт оказания услуг или выполнения работ, накладная, [универсальный передаточный документ](#) или иной документ)
- ✓ Копии платежных документов с отметкой (подтверждением) банка об исполнении платежа и с указанием даты и номера документа, на основании которых производилась оплата, в случае безналичного расчета через кредитную организацию, и/или копии кассовых чеков контрольно-кассовой техники, содержащих реквизиты в соответствии с пунктом 6.1 статьи 4.7 Федерального закона от 22.05.2003 № 54-ФЗ «О применении контрольно-кассовой техники при осуществлении расчетов в Российской Федерации», в случае расчета наличными денежными средствами и/или с предъявлением электронных средств платежа

8. Претендентом, подавшим заявку по направлению затрат на работы по доставке, установке и монтажу оформления, предоставляются:

- ✓ Договоры оказания услуг, выполнения работ, подряда, поставки, купли-продажи и др., включая все приложения и дополнительные соглашения (являющиеся неотъемлемой частью договора), при наличии
- ✓ Выставленные продавцом (исполнителем) счета (инвойсы) за оказанные услуги, выполненные работы, при наличии
- ✓ Передаточные документы (акт оказания услуг или выполнения работ, [товарная накладная](#), [универсальный передаточный документ](#) или иной документ)

- ✓ Копии платежных документов с отметкой (подтверждением) банка об исполнении платежа и с указанием даты и номера документа, на основании которых производилась оплата, в случае безналичного расчета через кредитную организацию, и/или копии кассовых чеков контрольно-кассовой техники, содержащих реквизиты в соответствии с пунктом 6.1 статьи 4.7 Федерального закона от 22.05.2003 № 54-ФЗ «О применении контрольно-кассовой техники при осуществлении расчетов в Российской Федерации», в случае расчета наличными денежными средствами и/или с предъявлением электронных средств платежа

9. Претендентом, подавшим заявку по направлению затрат на приобретение оборудования, прав на использование (права доступа) программного обеспечения и материалов, использованных при оформлении нежилого объекта, предоставляются:

- ✓ Договоры поставки, купли-продажи, лицензионный договор и др., включая все приложения и дополнительные соглашения (являющиеся неотъемлемой частью договора), при наличии
- ✓ Выставленные продавцом (исполнителем) счета (инвойсы) за поставленное оборудование, программное обеспечение, материалы, при наличии
- ✓ Передаточные документы ([товарная накладная](#), [универсальный передаточный документ](#) или иной документ). Претендентами, подавшим заявку по направлению затрат на приобретение прав на использование (права доступа) программного обеспечения, также предоставляется акт передачи или предоставления прав доступа к программному обеспечению и, при наличии, акты факта оказания и принятия выполненных работ, оказанных услуг
- ✓ Копии платежных документов с отметкой (подтверждением) банка об исполнении платежа и с указанием даты и номера документа, на основании которых производилась оплата, в случае безналичного расчета через кредитную организацию, и/или копии кассовых чеков контрольно-кассовой техники, содержащих реквизиты в соответствии с пунктом 6.1 статьи 4.7 Федерального закона от 22.05.2003 № 54-ФЗ «О применении контрольно-кассовой техники при осуществлении расчетов в Российской Федерации», в случае расчета наличными денежными средствами и/или с предъявлением электронных средств платежа

- ✓ Акты на списание материалов и оборудования в производство, использованных при оформлении нежилого объекта (акты приема-передачи основных средств согласно типовой форме [№ ОС-1](#), инвентарные карточки учета основных средств согласно типовой форме [№ ОС-6](#), карточки учета материалов согласно типовой форме [№ М-17](#), требование-накладная согласно типовой форме [№ М-11](#), , карточки учета малоценных и быстроизнашивающихся предметов согласно типовой форме [№ МБ-2](#), акт на списание малоценных и быстроизнашивающихся предметов согласно форме [№ МБ-8](#), иные унифицированные формы первичной учетной документации по учету основных средств, материалов и (или) аналогичные самостоятельно разработанные и утвержденные формы первичных учетных документов) - для претендентов, зарегистрированных в качестве юридического лица

10. Смета затрат на оформление нежилого объекта согласно Приложению к Перечню прилагаемых к заявке документов, представляемых юридическими лицами и индивидуальными предпринимателями, осуществившими оформление нежилых объектов, в целях получения гранта, и требования к ним.

11. Копия сведений для ведения индивидуального (персонифицированного) учета и сведений о начисленных страховых взносах на обязательное социальное страхование от несчастных случаев на производстве и профессиональных заболеваний по форме [ЕФС-1](#) за год, предшествующий году подачи заявки (представляются копии с подтверждением (отметкой) государственного внебюджетного фонда об их получении).

Обращаем внимание!

Указанные документы подаются в случае, если индивидуальный предприниматель или юридическое лицо осуществляет деятельность с привлечением работников, с которыми заключены трудовые договоры

12. Справка о наличии на дату формирования справки положительного, отрицательного или нулевого сальдо единого налогового счета налогоплательщика, плательщика сбора, плательщика страховых взносов или налогового агента, полученная не ранее чем за 10 рабочих дней до дня подачи заявки ([форма по КНД 1160082](#)).

13. Копии документов, подтверждающих постановку претендента на учет в качестве налогоплательщика:

- ✓ При постановке на учет в налоговом органе города Москвы по месту нахождения обособленного подразделения или имущества организации – Уведомление о постановке на учет российской организации в налоговом органе ([форма № 1-3-Учет, код по КНД 1121029](#)),
- ✓ При постановке на учет в налоговом органе города Москвы индивидуального предпринимателя в связи с получением патента, если указанный предприниматель не состоит на учете в налоговом органе города Москвы по месту жительства – копии патентов на право применения патентной системы налогообложения в городе Москве ([форма по КНД 1121021](#)), действующих в году, в котором подана заявка на предоставление гранта

14. Копия [акта сверки](#) расчетов с налоговым органом по налогам, сборам и иным обязательным платежам в бюджеты бюджетной системы Российской Федерации за год, предшествующий году подачи заявки (с подтверждением выдачи налоговым органом) или справку о принадлежности сумм денежных средств, перечисленных в качестве единого налогового платежа налогоплательщика, плательщика сбора, плательщика страховых взносов или налогового агента ([Форма по КНД 1120525](#)) (с подтверждением выдачи налоговым органом).

15. Копия справки-подтверждения основного вида экономической деятельности с подтверждением (отметкой) Фонда пенсионного и социального страхования Российской Федерации о получении указанной справки за последний отчетный период, для претендентов, зарегистрированных в качестве юридического лица.

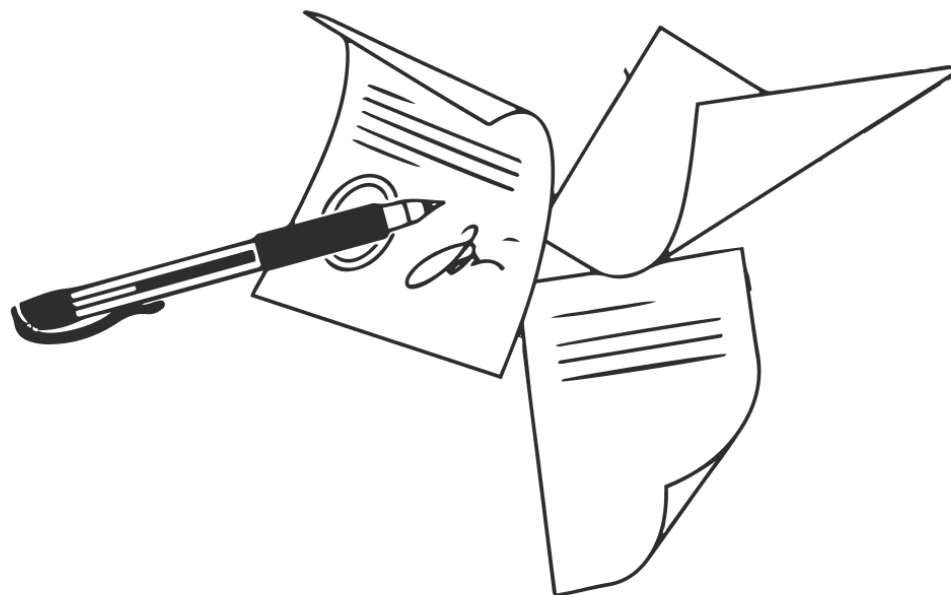

Важно!

Прилагаемые к заявке документы, изготовленные на бумажном носителе, переводятся в электронную форму с помощью средств сканирования и представляются в комплекте с заявкой с использованием информационной системы развития предпринимательства и промышленности (i.moscow) в виде электронных образов документов, заверенных усиленной квалифицированной электронной подписью претендента.

КОГДА МОЖНО ПОДАТЬ ЗАЯВКУ?



**С 7 июня 2024 г. с 17:00 по 31 июля 2024 г. до 18:00
по московскому времени включительно**

Прием заявок осуществляется в соответствии с объявлением о проведении отбора, размещаемом на Едином портале бюджетной системы Российской Федерации в информационно-телекоммуникационной сети, а также на официальном сайте Департамента предпринимательства и инновационного развития города Москвы.

КУДА?

Подача заявок только онлайн на сайте i.moscow



Нормативные правовые акты

Постановление Правительства Москвы от 16.05.2024 № 1014-ПП

«О поощрении юридических лиц и индивидуальных предпринимателей, осуществивших оформление нежилых объектов в городе Москве»

Приказ Департамента предпринимательства и инновационного развития города Москвы от 07.06.2024 № П-18-12-197/24

«О проведении отбора в 2024 году получателей грантов из бюджета города Москвы в целях поощрения юридических лиц и индивидуальных предпринимателей, осуществивших оформление нежилых объектов в городе Москве»

ОСТАЛИСЬ ВОПРОСЫ?



Получите консультацию по телефону

+7 (495) 225-14-14

Либо путем заполнения заявки на официальном сайте учреждения mbm.mos.ru в разделе «Консультации»

Мы работаем:

пн-чт — 9:00-18:00

пт — 9:00-16:45

Подписывайтесь на наш

Telegram-канал:

